

319W86EN

**OVĽADACÍ PANEL
PRO PŘEVODOVÉ MOTORY 230 V**





Návod k montáži

ZA3P

DŮLEŽITÉ BEZPEČNOSTNÍ POKYNY PRO MONTÁŽ
VAROVÁNÍ: NESPRÁVNÁ MONTÁŽ MŮŽE MÍT ZA NÁSLEDEK VÁŽNÉ ZRANĚNÍ. DODRŽUJTE VEŠKERÉ POKYNY K MONTÁŽI
TENTO NÁVOD K MONTÁŽI JE URČENÝ VÝHRADNĚ PRO PROFESIONÁLNÍ MONTÉRY NEBO KVALIFIKOVANÉ TECHNIKY

LEGENDA

-  Tento symbol upozorňuje na části, které musí být pečlivě prostudovány.
-  Tento symbol upozorňuje na části, které popisují bezpečnostní opatření.
-  Tento symbol upozorňuje na části obsahující informace pro uživatele.

ODKAZ NA PŘEDPISY

Společnost Came Cancelli Automatici S.p.A. je certifikována podle: ISO 9001 na systém řízení kvality a ISO 14001 na systém řízení životního prostředí.

Tento výrobek splňuje aktuální směrnice uvedené v prohlášení o shodě.

POPIS

Vícefunkční ovládací panel pro otočné brány a vrata, s nastavitelnými koncovými spínači a nastavitelnou rychlostí zpomalování.

Ovládací zařízení a příslušenství pracují s napájecím napětím 24 V.

 Celkový výkon odebíraný příslušenstvím nesmí překračovat 20 W.

Všechna připojení jsou chráněna rychlými pojistkami. Viz tabulka.

Ovládací panel umožňuje ovládání následujících funkcí:

- automatické vydávání příkazů k zavírání a otevírání;
- včasná aktivace blikání ukazatele pohybu;
- zjišťování překážek při zastavení vrat v kterémkoli bodě;
- nastavování točivého momentu připojeného ovladače;
- prodleva s přítlakem při otevírání;
- pevně nastavené desetisekundové zpomalování s přízpůsobitelnou rychlostí;
- nastavitelné koncové spínače:

K dispozici jsou tyto definovatelné režimy ovládání:

- otevírání/zavírání;
- otevírání/zavírání při udržování v činnosti;
- částečné otevření;
- úplné zastavení.

Po zjištění překážky mohou fotobuňky iniciovat:

- opětovné otevření, pokud se vrata zavírají;
- opětovné zavření nebo částečné zastavení, pokud se vrata otevírají;
- částečné zastavení, pokud se vrata otevírají.

Pomocí vyhrazených doladovacích prvků lze seřizovat:

- dobu automatického zavírání;
- zpožděné zavírání prováděné převodovým motorem M2;
- dobu činnosti.

Můžete také připojit:

- výstražná světla upozorňující na otevírání vrat; – světla signalizující průběh cyklu;
- elektrický zámek.

Používání v souladu s určením

Ovládací panel ZA3P je určen k řízení ovladačů ATI, FERNI, KRONO, FAST FROG napájených napětím 230 V a ovládacích otočné brány nebo vrata.

 Jakákoliv montáž a/nebo použití, která nejsou v souladu s tímto návodem, jsou zakázána.

Omezení týkající se použití

Celkový výkon připojených motorů nesmí překročit 600 W.

Technické údaje

Typ	ZA3P
Stupeň krytí (IP)	54
Napájení (V – 50/60 Hz)	230 AC
Odběr proudu při nečinnosti (mA)	60
Maximální výkon (W)	600
Materiál pouzdra	ABS
Provozní teplota (°C)	-20 ÷ +55
Izolační třída	

Tabulka pojistek

Chráněné zařízení	Typ pojistky
Ovládací panel (LINE)	5 A-F
Povelová a ovládací zařízení (CONTROL BOARD)	1 A-F
Příslušenství (ACCESSORIES)	1,6 A-F
Elektrický zámek (LOCK)	3,15 A-F

Popis součástí

1. Ovládací panel
2. Připojovací svorky pojistek
3. Pojistky ovládacích zařízení
4. Pojistka příslušenství
5. Pojistka elektrického zámku
6. LED pro signalizaci při programování
7. Tlačítka pro ukládání rádiového kódu do paměti
8. Doladovací prvek pro nastavování času
9. Přepínače funkcí
10. Zdíčka pro připojení radiofrekvenční karty AF
11. Výstražná LED upozorňující na přerušení přívodu napětí
12. LED
13. Kondenzátory*

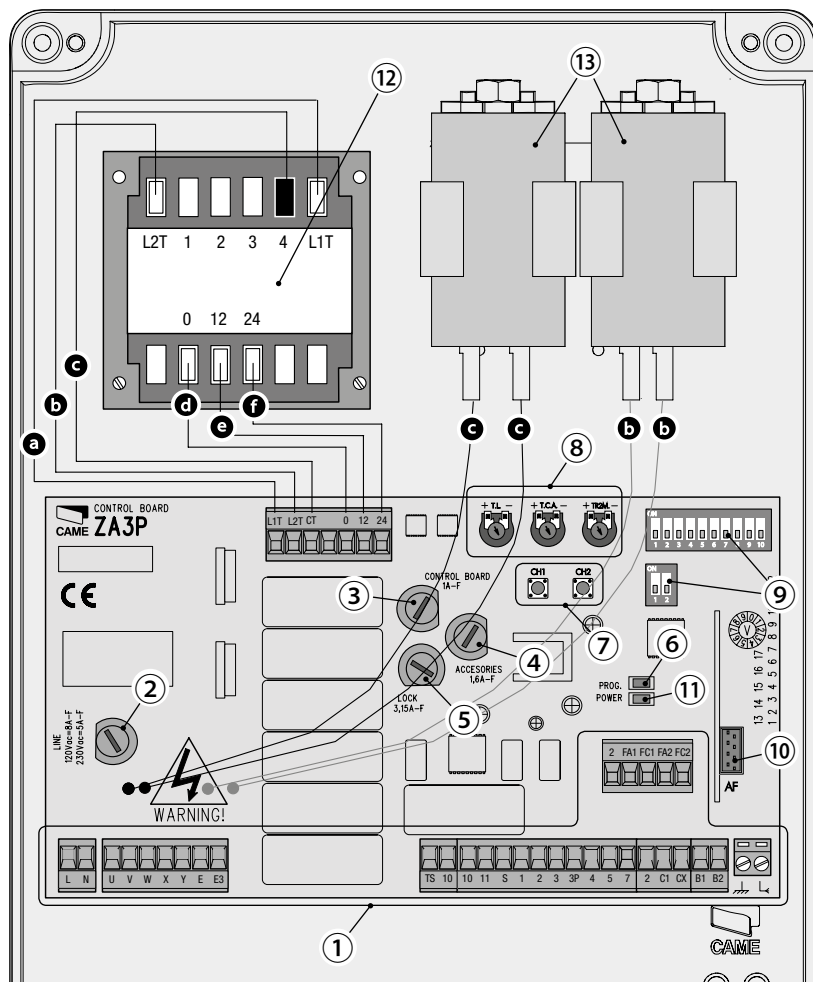

*13 Obsaženy ve skříni 230 V v převodových motorů FROG. Připojte je k černým kabelům (motor M1) a červeným kabelům (motor M2), které jsou uspořádány na ovládacím panelu; při použití dvojic převodových motorů ATI, FAST, FERNI a KRONO zůstávají tyto kabely nepoužity (kondenzátory jsou připojeny uvnitř).

Barvy kabelů transformátoru a kondenzátorů: **a** bílá; **b** červená; **c** černá; **d** oranžová; **e** fialová; **f** světle modrá.

Rozměry

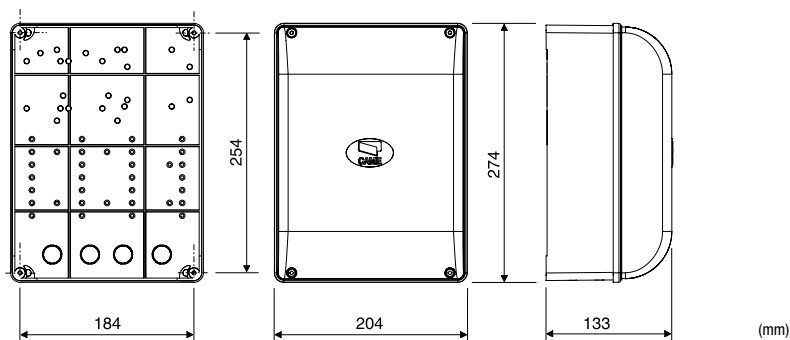

VŠEOBECNÉ POKYNY PRO MONTÁŽ

- ⚠ Montáž tohoto výrobku směř provádět pouze zkušení a kvalifikovaní pracovníci.
- ⚠ Varování! Před prováděním prací na ovládacím panelu odpojte síťové napájení a vyjměte baterie, jestliže jsou instalovány.

Úvodní kontroly

- ⚠ Před zahájením montáže proveďte následující úkony:

- Zajistěte montáž vhodného dvupólového odpojovacího zařízení v napájecím vedení, které splňuje směrnice pro montáž. Toto zařízení má být schopno zcela odpojovat zdroj napájení podle dodatečných podmínek kategorie III (tj. s minimálním otevřením kontaktů činicí 3 mm); ☹ zajistěte, aby veškerá spojení uvnitř skříňe (tedy spojení zajišťující průchodnost k ochrannému obvodu) byla opatřena přídavnou izolací, která doplňuje izolaci ostatních vnitřních elektrických součástí: nainstalujte vhodné kabelovody a průchodky pro procházející kabely a přitom zajistěte, aby tyto kabely byly chráněny před jakýmkoli mechanickým poškozením

Typy kabelů a minimální průřezy

Připojení	Typ kabelu	Délka kabelu 1 < 10 m	Délka kabelu 10 < 20 m	Délka kabelu 20 < 30 m
Napájení ovládacího panelu 230 V AC		3G × 1,5 mm ²	3G × 2,5 mm ²	3G × 4 mm ²
Napájení motoru/enkodéru 24 V DC		4 × 1 mm ²	4 × 1,5 mm ²	4 × 2,5 mm ²
Blikající světlo	FROR CEI 20-22	2 × 0,5 mm ²	/	/
Vysílače fotobuněk	CEI EN 50267-2-1	2 × 0,5 mm ²	2 × 0,5 mm ²	2 × 0,5 mm ²
Přijímače fotobuněk		4 × 0,5 mm ²	4 × 0,5 mm ²	4 × 0,5 mm ²
Ovládací a bezpečnostní zařízení		2 × 0,5 mm ²	2 × 0,5 mm ²	2 × 0,5 mm ²
Anténa	RG58		max. 10 m	

📖 Jestliže se délka kabelu liší od délky specifikované v tabulce, zajistěte průřez kabelu odpovídající skutečnému odběru proudu připojených zařízení a podle ustanovení normy CEI EN 60204-1.

V případě několikanásobného dalšího zatížení ve stejném vedení musí být rozměry kabelu přepočítány podle skutečného příkonu a skutečných vzdáleností. Jsou-li připojovány výrobky k zařízení, která nejsou zvažována v tomto návodu, prostudujte návod dodané k uvedenému výrobku

Nářadí a materiály

Zkontrolujte, zda máte k dispozici veškeré nářadí a materiály, které budete potřebovat pro bezpečnou montáž podle platných norem a předpisů. Na obrázku jsou znázorněny některé předměty, které budou osoby provádějící montáž potřebovat.

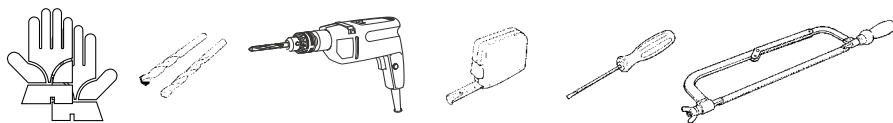

MONTÁŽ

Přípevnění ovládacího panelu

- 1 Základnu ovládacího panelu upevněte v chráněné oblasti; použijte šrouby s půlkulovou hlavou s křížovou drážkou o max. průměru 6 mm.
- 2 Otevřete předvrtané otvory.
 - Otvory jsou různého průměru: 23, 29 a 37 mm.
 - Dávejte pozor, abyste nepoškodili desku s ovládacími obvody uvnitř ovládacího panelu.
- 3 Zasuňte kabelovou průchodku s vlnitými trubkami pro protažení elektrických kabelů.

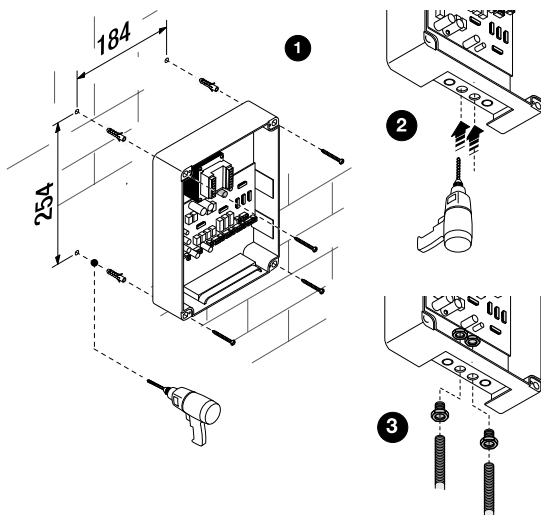

ELEKTRICKÁ PŘIPOJENÍ A PROGRAMOVÁNÍ

Napájení

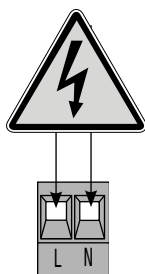

Ovládací panel 230 VAC,
50/60 Hz

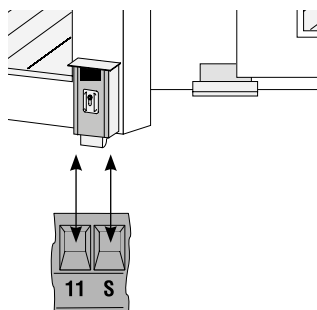

Přípojení elektrického zámku
(max. 12 V – 15 W)

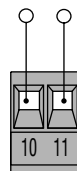

Svorky pro připojení příslušenství
napájeného napětím 24 VAC.

Převodový motor

Ovládání zpožděného otevírání
převodový motor (M1)



Ovládání zpožděného zavírání
převodový motor (M2)

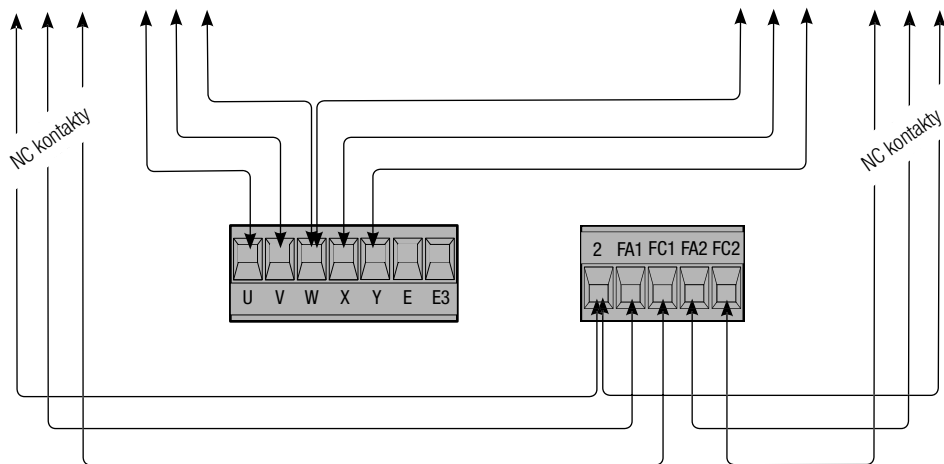

Standardní schéma nastavení otevírání pro převodové motory Came.

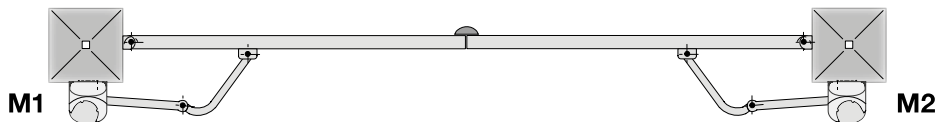

Pro vrata či brány s pouze jedním křídlem:

- připojte převodový motor ke svorkám W X Y (M2) bez ohledu na to, na které straně je namontován (platí pro motor FROG, v případě potřeby zaměňte svorky X a Y);
- připojte koncové spínače ke svorkám 2-FA2-FC2 a zkratujte svorky FA1-FA2/FC1-FC2.

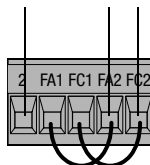

Výstražná a světelná zařízení

Výstražné světlo upozorňující na otevření vrat (jmenovité zatížení kontaktů: 24 V – max. 3 W). - Upozorňuje na otevřená vrata, po zavření vrat zhasíná.

Blikající světlo upozorňující na pohyb vrat (jmenovité zatížení kontaktů: 230 VAC – max. 25 W). - Bliká v době, kdy se vrata otevírají a zavírají.

Prostorové světlo (230 V – 60 W).
- Zůstává rozsvíceno po pevně nastavenou dobu 5 minut, která běží od okamžiku, kdy se křídla vrat uvedla do pohybu.

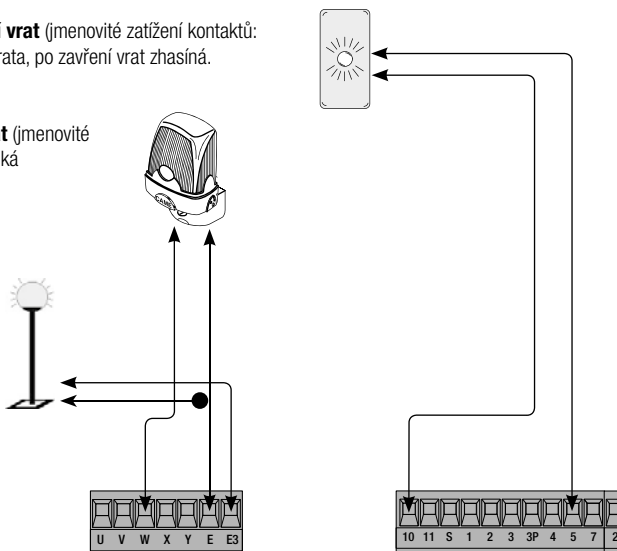

Povelová a ovládací zařízení

Zastavovací tlačítko (NZ kontakt). - Pro vydávání povelu k zastavení vrat / brány při vyřazení cyklu automatického zavírání.
- Pro obnovení pohybu stiskněte povelové tlačítko nebo tlačítko vysílače. Pokud se tlačítko nepoužívá, zkratujte svorky 1–2.

Přepínač s klíčem a/nebo tlačítko k ovládání otevření (NO kontakt). - Pro vydávání povelů k otevření vrat / brány.

Přepínač s klíčem a/nebo tlačítko k ovládání částečného otevření (NO kontakt).

- Pro vydávání povelu k částečnému otevření křídla vrat (2. motor) umožňujícímu průchod chodců.

Přepínač s klíčem a/nebo tlačítko k ovládání zavírání (NO kontakt). - Pro vydávání povelů k zavírání vrat / brány.

Přepínač s klíčem a/nebo tlačítko (NO kontakt). - Pro vydávání povelů k otevření a zavírání vrat / brány. Stisknutím tlačítka nebo otočením přepínače s klíčem se ovládá změna směru pohybu vrat / brány nebo zastavení tohoto pohybu v závislosti na výběru provedeném prostřednictvím přepínačů DIP (viz výběr funkcí, přepínače DIP 2 a 3).

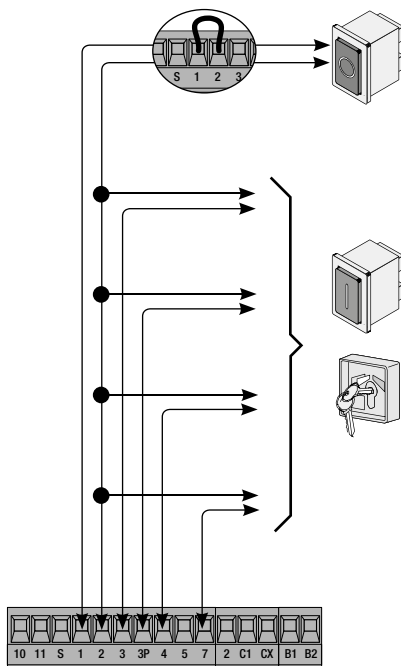

Bezpečnostní zařízení

Delta

Dir/DeltaS

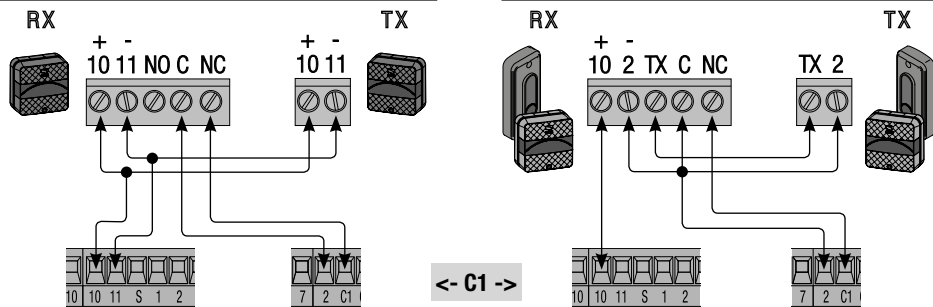

Opětovné otevření během **spojení kontaktu pro zavírání (kontakt NC)**. S bezpečnostními zařízeními, jako jsou fotobuňky, citlivé bezpečnostní hrany a další zařízení odpovídající předpisům podle normy EN 12978. Jestliže se vrata zavírají, kontakt iniciuje obrácení směru pohybu, dokud nebude dokončeno otevření.

Pokud se funkce nepoužívá, zkratujte svorky 2-C1.

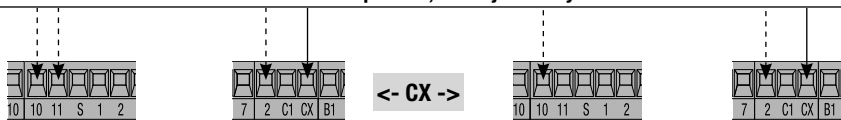

s přepínačem DIP 8 ve vypnuté poloze – přepínačem DIP 2 ve vypnuté poloze (volič Ⓢ)

Připojení pro **opětovné otevření během zavírání** (NZ kontakt). - S bezpečnostními zařízeními, jako jsou fotobuňky, citlivé bezpečnostní hrany a další zařízení odpovídající předpisům podle normy EN 12978. Jestliže se vrata neotevírají, kontakt iniciuje obrácení směru pohybu, dokud nebude dokončeno zavírání.

s přepínačem DIP 8 ve vypnuté poloze – přepínačem DIP 2 ve zapnuté poloze (volič Ⓢ)

Připojení pro částečné zastavení (NZ kontakt). - S bezpečnostními zařízeními, jako jsou fotobuňky, citlivé bezpečnostní hrany a další zařízení odpovídající předpisům podle normy EN 12978. Zastavuje pohyb a následně iniciuje automatické zavření.

Pokud se funkce nepoužívá, deaktivujte vstup CX nastavením přepínače DIP 8 do zapnuté polohy.

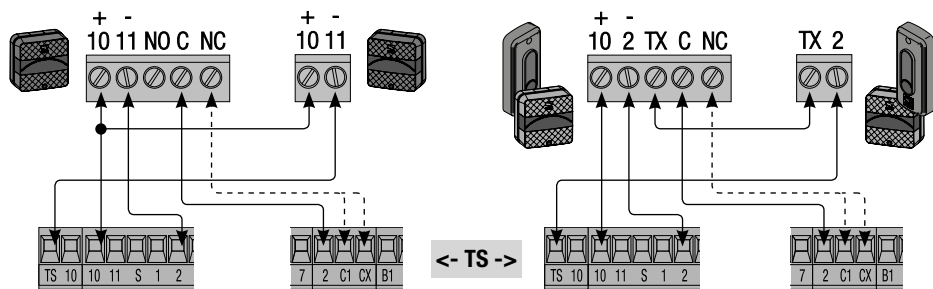

s přepínačem DIP 10 v zapnuté poloze

Připojení pro funkci bezpečnostního testu – Při vydání každého povelu k otevření a zavření provádí panel kontrolu účinnosti fotobuněk. Jakákoli chybná funkce fotobuněk je signalizována výstražným blikáním LED na ovládacím panelu, následkem čehož dochází ke zrušení jakéhokoli povelu vydaného prostřednictvím rádiového vysílače nebo tlačítka. **DŮLEŽITÉ:** Při aktivaci funkce bezpečnostního testu musí být připojena alespoň jedna dvojice fotobuněk v režimu „opětovné otevření během zavírání“ (C1).

Výběr funkcí

Přepínač **A**

- 1 ON Automatické zavírání aktivováno (1 OFF – deaktivováno);
- 2 ON Ovládání ve sledu „otevřít-zastavit-zavřít-zastavit“ pomocí tlačítka (2-7) a rádiového ovladače (s namontovanou kartou AF) je aktivováno;
- 2 OFF Ovládání ve sledu „otevřít-zavřít“ pomocí tlačítka (2-7) a rádiového ovladače (s namontovanou kartou AF) je aktivováno; 3 ON Ovládání funkce „pouze otevření“ pomocí rádiového ovladače (s namontovanou kartou AF) (3 OFF – deaktivováno);
- 4 ON Blikání spouštěné před zahájením otevření a zavírání je aktivováno (4 OFF – deaktivováno)
- 5 ON Funkce zjišťování překážek je aktivována (5 OFF – deaktivována);
- 6 OFF Funkce „udržování činnosti“ (vyjma funkce rádiového ovládání) je deaktivována (6 ON – aktivována);
- 7 ON Funkce prodlevy s přitlakem při otevření je aktivována; křídla vrat jsou po dobu jedné sekundy přitlačována v koncovém zavracím bodě, čímž je usnadněno uvolnění elektrického zámku, který je připojen ke svorkám 11-S. Funkce je aktivní pouze tehdy, pokud jsou křídla vrat zavřená a uplynula jejich doba chodu nebo pokud se provádí 1. pohybový úkon po zapnutí napájení systému (7 OFF – deaktivována);
- 8 OFF Svorka CX aktivována (8 ON – deaktivována);
- 9 ON Desetisekundové zpomalení deaktivováno (9 OFF – aktivováno);
- 10 ON Zkouška fotobuněk aktivována (10 OFF deaktivována).

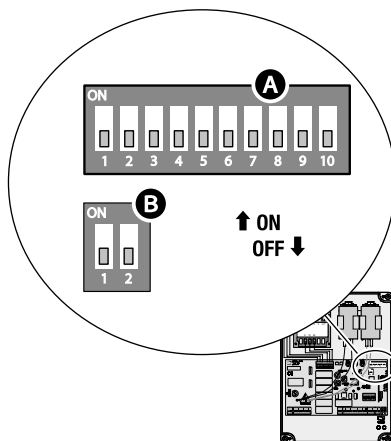

Přepínač **B**

- 1 ON Koncové spínače aktivovány (1 OFF – deaktivovány);
- 2 OFF Svorka CX s funkcí opětovného zavření během otevření.
- 2 ON Svorka CX s funkcí částečného zastavení.

Seřízení pomocí doladovacích prvků

- + T.L.** - Seřízení doby chodu v rozsahu mezi minimální dobou 10 sekund a maximální dobou 120 sekund (zpomalení 10 sec. je bráno z nastavení pracovního času). Zpomalení je závislé na nastavení T.L. (začít od - a pomalu přidávat do +).
- + T.C.A.** - Seřízení doby automatického zavírání v rozsahu mezi minimální dobou 1 sekundy a maximální dobou 120 sekund.
- + TR2M.** - Seřízení zpožděného zavírání ovládaného 2. motorem (min. 0", max. 15") a současně seřízení částečného otevření (min. 0", max. 30").

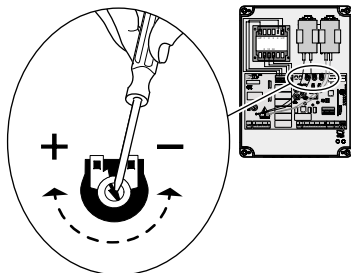

Seřízení rychlosti zpomalování

Postup při seřízení rychlosti zpomalování (úkon, který je nutno provádět se zastavenými vraty):

- nastavte přepínač DIP 6 do zapnuté polohy;
- stiskněte tlačítko CH1, červená LED bude udávat nastavenou rychlost zpomalování (viz tabulka);
- opětovným stisknutím tlačítka CH1 lze provést přepnutí na další rychlost;
- provedenou volbu potvrďte stisknutím tlačítka CH2;
- obnovte nastavení vypnuté polohy přepínače DIP 6.

Počet bliknutí	Rychlost zpomalování
1	maximální
2	střední
3	minimální

Seřízení točivého momentu motorů

Jestliže chcete změnit točivý moment motorů, přemístěte zobrazený konektor typu faston do jedné ze čtyř poloh: 1 min., 4 max.

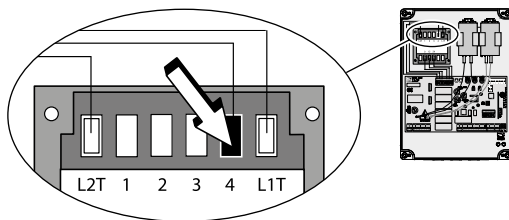

AKTIVOVÁNÍ DÁLKOVÉHO OVLÁDÁNÍ

Anténa a radiofrekvenční karta AF

- 1 Připojte kabel antény RG58 k odpovídajícím svorkám.
- 2 Přimontujte radiofrekvenční kartu k desce s ovládacími obvody PO VYPNUTÍ NAPÁJENÍ ZE SÍTĚ UPOZORNĚNÍ: Ovládací panel rozpoznává radiofrekvenční kartu pouze tehdy, je-li zapnuté napájení.

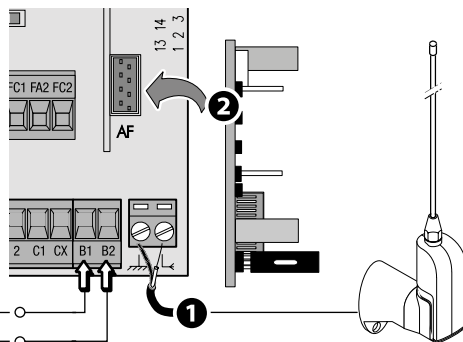

Možné je také připojení druhého ovladače, který může být aktivován prostřednictvím druhého kanálu rádiového obvodu (NO kontakt). Jmenovitá zatížitelnost kontaktu: 5 A – 24 VDC

Ukládání do paměti (max. 25 různých vysílačů)

CH1 = Kanál k přenášení povelů pro přímé ovládání funkcí desky s ovládacími obvody převodového motoru (povely „pouze otevřít“ / „změna směru otevření – zavírání“ nebo „otevřít-zastavit-zavřít-zastavit“, v závislosti na výběru provedeném pomocí přepínačů DIP 2 a 3).

CH2 = Kanál k přenášení povelů pro přímé ovládání zařízení, které je jako příslušenství připojeno ke svorkám B1–B2.

- 1 Podržte stisknuté tlačítko CH1 na ovládacím panelu (výstražná LED bude blikat); po odeslání kódu 2 pomocí tlačítka vysílače zůstane LED rozsvícena, aby vás informovala o úspěšném průběhu ukládání do paměti.

Provedte stejný postup pomocí tlačítka CH2 po jeho **přirazení** jinému tlačítku na vysílači.

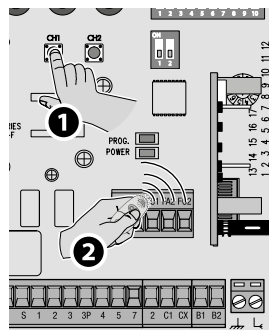

Celkové vymazání obsahu paměti

Podržte současně stisknutá tlačítka **CH1** a **CH2** po dobu pěti sekund; zůstane-li LED rozsvícena, znamená to, že všechny funkce rádiového ovládání budou zrušeny.

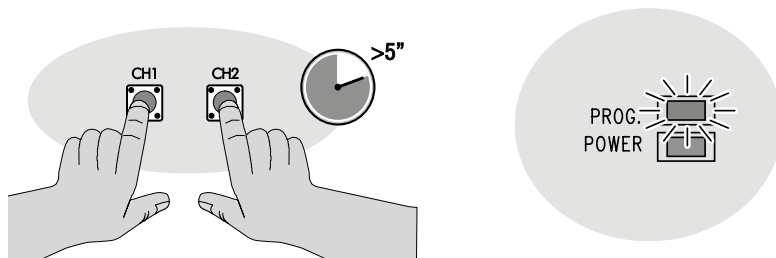

ZÁVĚREČNÉ ÚKONY

Přípevnění krytu

Po dokončení elektrického zapojení a montážních prací nasadte kryt a připevněte ho dodanými šrouby.

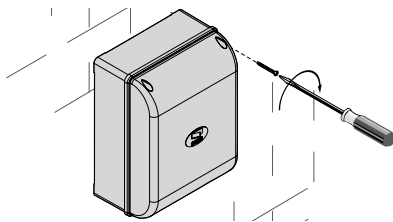

DEMONTÁŽ A LIKVIDACE

- ☞ Společnost **CAME CANCELLI AUTOMATICI S.p.A.** ve svých provozních prostorech používá systém environmentálního managementu. Tento systém je certifikován ve shodě s ustanoveními normy UNI EN ISO 14001 a zajišťuje ohleduplný přístup k životnímu prostředí včetně jeho ochrany. Prosíme vás, abyste v této ochraně životního prostředí pokračovali. Společnost CAME považuje ochranu životního prostředí za jednu ze základních součástí svých strategických tržních zásad. Stačí dodržet tyto jednoduché pokyny k rozebrání zařízení:

- ♻️ Před likvidací doporučujeme vždy toto prověřit podle příslušných zákonů platných ve vaší zemi.
LIKVIDACI NEPROVÁDĚJTE VE VOLNÉ PŘÍRODĚ!

- ♻️ **LIKVIDACE OBALŮ** Obalové materiály (lepenka, plasty apod.) by se měly likvidovat jako pevný komunální odpad, který lze jednoduše oddělovat od jiného odpadu určeného k recyklaci.
- ♻️ **DEMONTÁŽ A LIKVIDACE** Naše produkty jsou vyrobeny z různých materiálů. Většina těchto materiálů je klasifikována jako tuhý komunální odpad (hliník, plasty, železo, elektrické kabely). Tyto mohou být recyklovány jejich separováním před uložením v autorizovaných městských sběrných dvorech. Zatímco jiné komponenty (řídící desky, baterie, ovladače atd.) mohou obsahovat nebezpečné znečišťující látky. Tyto musí být proto likvidovány autorizovanými, certifikovanými, profesionálními firmami.

PROHLÁŠENÍ O SHODĚ

Prohlášení **CE** Společnost Came Cancelli Automatici S.p.A. prohlašuje, že tento výrobek splňuje příslušné základní požadavky stanovené směrnicemi 2006/95/ES a 2014/30/EU. Ověřená kopie prohlášení o shodě je k dispozici na vyžádání.



CZ • Jakékoliv další informace o společnosti, výrobcích a servisu ve vašem jazyce na:

Česky – Kód návodu: **319W66** v. 2 05/2015 © CAME cancelli automatici s.p.a.
Údaje a informace v tomto návodu mohou být změněny kdykoliv a bez oznámení.



www.came.com



CAMEGROUP

CAME Cancelli Automatici S.p.a.
Via Martiri Della Libertà, 15
31030 Dosson Di Casier (Tv)
) (+39) 0422 4940
☎ (+39) 0422 4941

Assistenza Tecnica/Numero Verde 800 295830