

7 UVOLNĚNÍ PŘEVODU MOTORU

7

Zamknuto

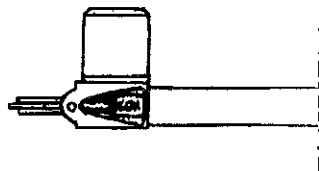

Odemknuto

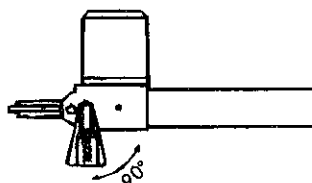

Při přerušení dodávky elektrického proudu uvolněte klíčkem blokovací systém a otáčením uvolněte páčku o 90°. Vrácením páčky zpět do původní polohy uvedete systém opět do automatického provozu.

Upozornění: Před uvolněním otevíracího mechanismu musí být motor vypnut.

8 OVLÁDACÍ PANEL ZK1

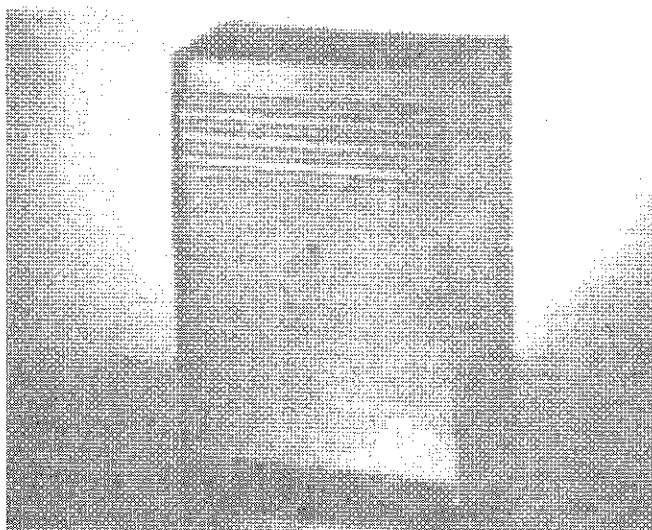

9 VŠEOBECNÉ ÚDAJE

Výrobek: Celá souprava je navržena a vyhotovena firmou CAME S.p.A. a zcela vyhovuje současným bezpečnostním normám (UNI 8612) se stupněm zabezpečení IP 54. Za předpokladu dodržení garančních podmínek je na výrobek poskytována 12-ti měsíční záruka. Montáž a elektrická instalace se provádí velmi snadno. Skříňka řídicí jednotky je sestavena ze dvou vzájemně utěněných dílů spojených šroubky; kryt je opatřen větrací mřížkou usnadňující cirkulaci vzduchu a chlazení zahříváných elektrických konstrukčních prvků. Jednotka je konstrukčně připravena k dodatečnému připojení zámku (BLOK).

Funkční omezení: Celkový příkon přídavného zařízení s napájecím napětím 24V nesmí překračovat 20W.

Celkový příkon přídavného zařízení a motorů se jmenovitým napájecím napětím (220V) nesmí překračovat 800W.

Napájecí napětí: 1x220V_{str}

Frekvence: 50 - 60 Hz

Výkonnost: správná funkce řídicího systému je podmíněna správnou instalací a dodržením všech podmínek a pokynů, stanovených v dodané technické dokumentaci.

Váha: 2,5 kg

Balení: lepenková krabice

10 TECHNICKÝ POPIS ZÁKLADNÍ DESKY OVLADAČE ZK1

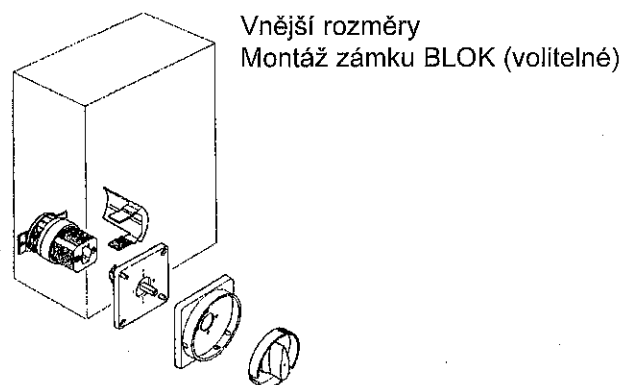
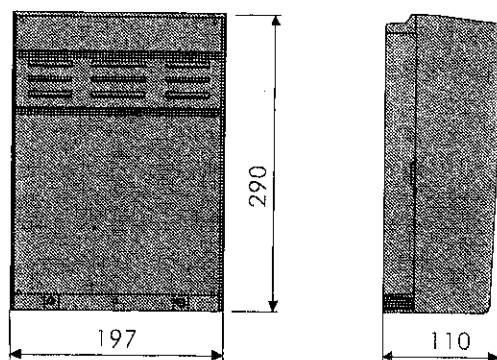

Základní deska ZK1 je napájena síťovým napětím $220V_{\text{stř}}$, přiváděným do svorek L1 a L2, systém je chráněn pojistkou 5 A zařazenou do přívodu síťového napájení ($220V_{\text{stř}}$).

Ovládací systém je napájen nízkým napětím (24V) a jištěn pojistkou 1,6A.

11 Bezpečnostní opatření

Fotobuňka může být připojena za účelem:

- Reverzace chodu systému při zavírací fázi;
- Reverzace chodu systému při otevírací fázi;
- Úplného zastavení ovládacího systému: pohyb křídel brány je přerušen a automatický cyklus zavírání vrat je deaktivován. Pohyb vrat můžete znovu spustit pomocí ovládacího panelu nebo prostřednictvím dálkového ovládání.

12 Přídavná zařízení připojitelná k této jednotce elektrického ovládání vrat

- Světelný signál Otevřená brána;
- Tlačítko Otevřít - zavřít;
- Tlačítko Stop;
- Výsuvný radiopřijímač povelů dálkového ovládání.

13 Další doplňkové funkce

- Automatické zavírání vrat: Časovací obvod automatického zavírání vrat je automaticky aktivován po ukončení cyklu otevírání vrat. Předem nastavitelná doba automatického uzavírání vrat je automaticky přerušena příchodem povelu z kteréhokoliv ochranného bezpečnostního obvodu; uzavírání je také deaktivováno příchodem povelu k úplnému zastavení ovládacího systému nebo v případě výpadku dodávky elektrické energie;
- Zjištění mechanické překážky: Vzniká při extrémním zvýšení proudu elektrického pohonu vrat nebo při dosažení koncových poloh vrat při jejich úplném otevření nebo zavření;
- Indikace Přítomnosti osoby (Tuto funkci můžete aktivovat přerušením spoje na desce s tištěnými spoji mezi body, označenými ikonou \$);
- Doplňková funkce blikání signálního světla před spuštěním cyklu otevírání nebo zavírání vrat.

14 Nastavení

- Trimr TCA = Nastavení doby automatického spuštění zavírání vrat v rozsahu 3 - 30 sec
- Trimr TL = Nastavení doby zavírání/otevírání v rozsahu 2 - 60 sec
- Trimr TR2M = Nastavení doby zpoždění spuštění zavírání druhého motoru v rozsahu 3 - 7 sec.

Pozn.: Nastavte přepínač velikosti točivého momentu na motoru (viz detail 1) na minimum. Systém bude pracovat stále spolehlivě a snížíte tím nebezpečí úrazu manipulujících osob (v souladu s bezpečnostními předpisy UNI 8612). Budete-li ovládat činnost brány dálkovým ovládacím (DO), naprogramujte stejný ovládací kód a pracovní kanál na radiovém přijímači v řídicí jednotce i na vysílači DO.

Důležité upozornění: Před sejmutím ochranného krytu z jednotky ovládání a zahájením manipulace na základní desce vypněte elektrické napájení.

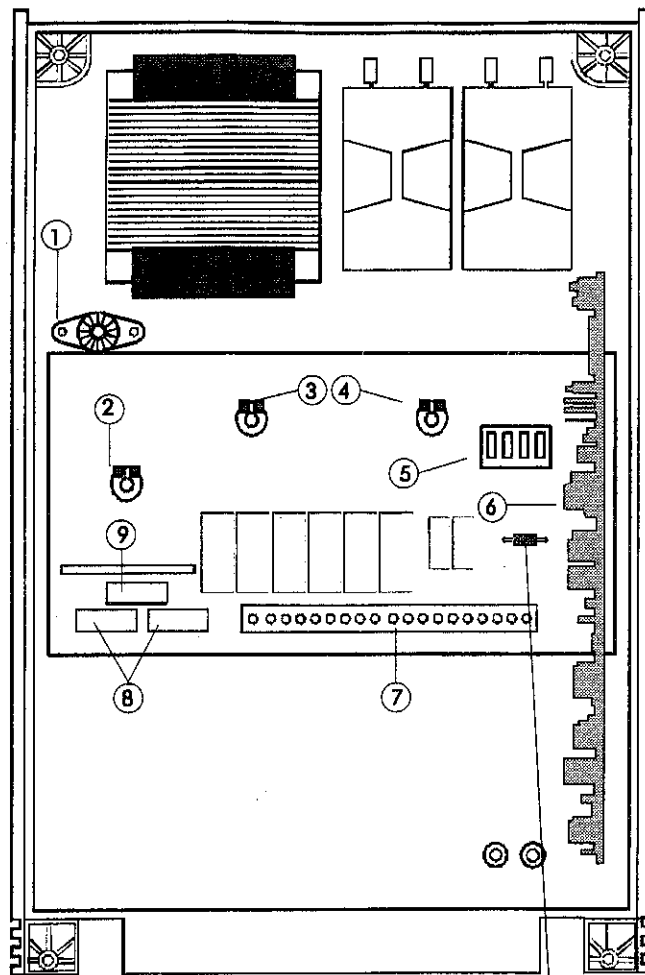

Mikropřepínače
pro volbu
pracovního režimu

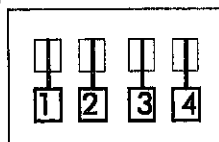

ON
OFF

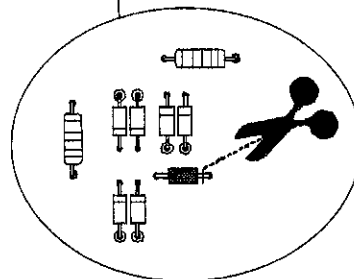

15 Hlavní komponenty:

1. Přepínač kroutcího momentu motoru
2. Nastavení doby zpoždění zahájení zavírání druhého motoru (trimr TR 2M)
3. Nastavení pracovního času (trimr TL)
4. Nastavení doby spuštění automatického zavírání (trimr TCA)
5. Dip-switch = Mikropřepínače pro volbu pracovního režimu
6. Konektor a deska přijímače DO
7. Přístrojová svorkovnice
8. Síťová pojistka 5A v přívodu napájecího napětí 220V_{stř}
9. Pojistka zařazená do rozvodu nízkého napětí 24V_{ss}

16 Volba pracovního režimu na desce zk1

- | | |
|-------|---|
| 1 | Nepoužito |
| 2 ON | Zapnuta funkce Varovného blikání před zahájením otevírání nebo zavírání vrat |
| 2 OFF | Vypnuta funkce Varovného blikání před zahájením otevírání nebo zavírání vrat |
| 3 ON | Zapnuta funkce detekování překážky (při úplném zavření vrat) |
| 3 OFF | Vypnuta funkce detekování překážky (při úplném zavření vrat) |
| 4 ON | Zapnuta funkce automatického zavírání |
| 4 OFF | Vypnuta funkce automatického zavírání |

DŮLEŽITÉ !

V současné době probíhá proces výměny tradičních transformátorů, které jsou opatřeny ručním kolečkem pro nastavení krouticího momentu motoru (viz obrázky A nebo B) novými typy transformátorů, které jsou vybaveny zabudovaným regulátorem (obrázek C).

Pokud je výrobek, který jste si zakoupili, vybaven novým transformátorem, řiďte se níže uvedenými pokyny.

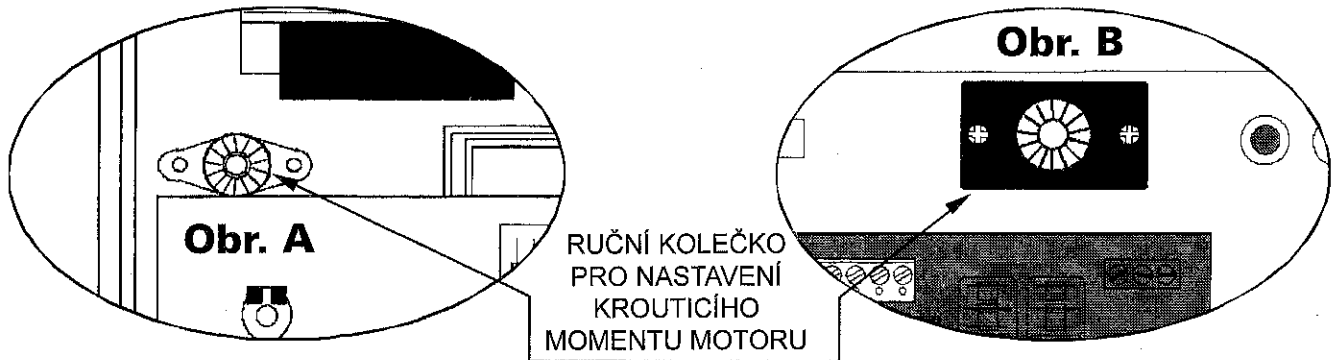

17 NOVÝ REGULÁTOR KROUTICÍHO MOMENTU

1 = min.

4 = max.

Při nastavování krouticího momentu přemístěte označený nasazovací konektor do jedné ze čtyř poloh.

Obrázek C

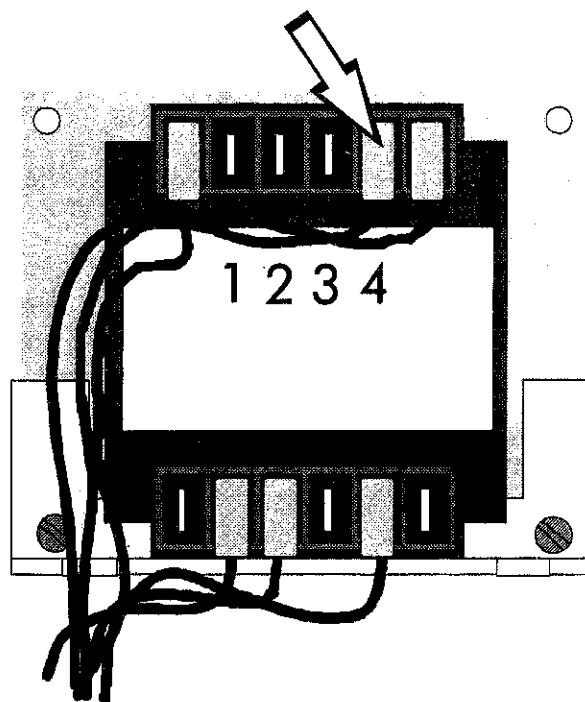

18 SCHEMA PŘIPOJENÍ PŘEVODOVÉHO MOTORU A DALŠÍCH PŘÍSLUŠENSTVÍ

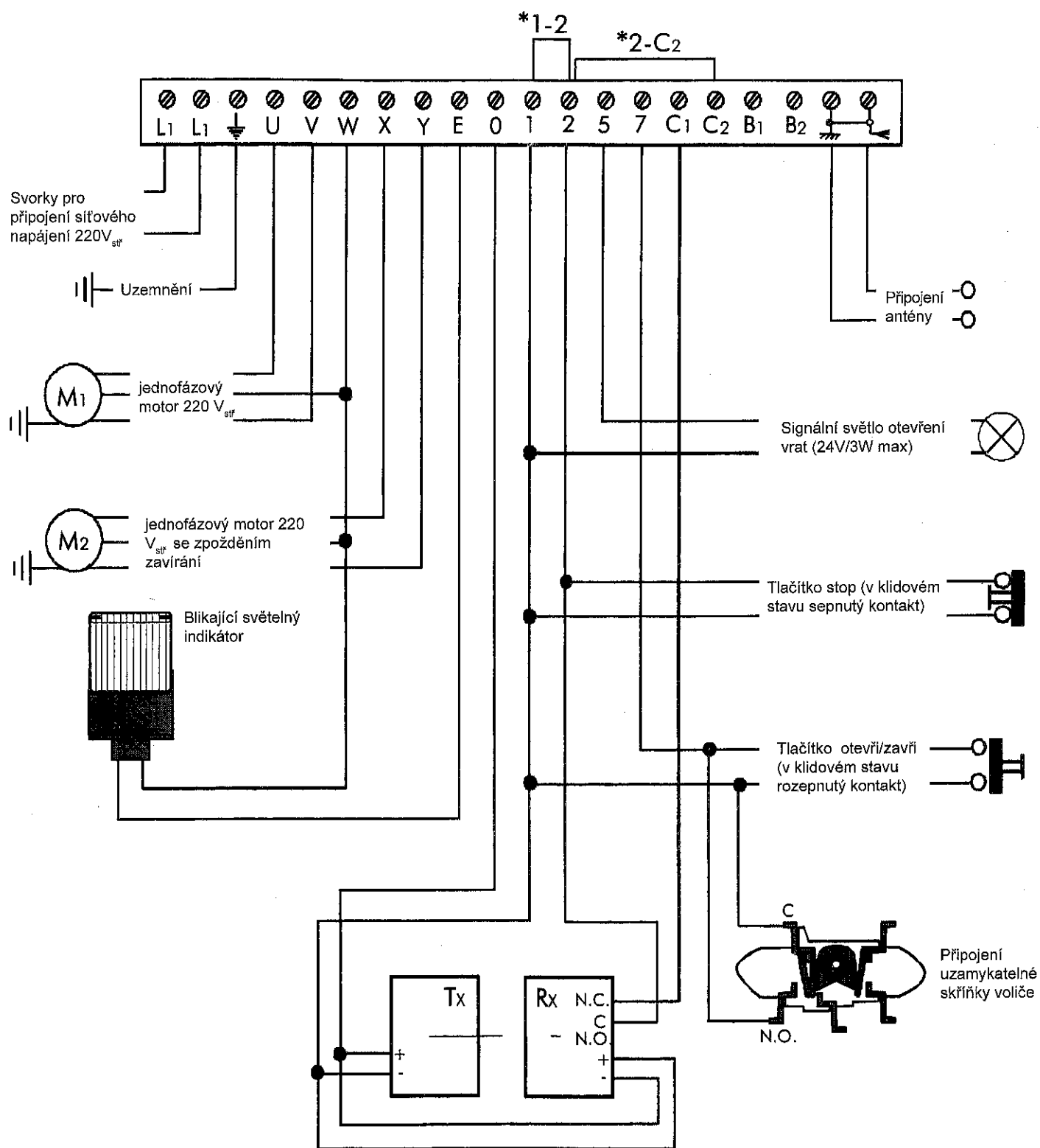

Fotobuňky slouží k zapnutí reverzace chodu bran během fáze zavírání

Kontakty 1-2 a 2-C2 jsou v klidovém stavu sepnuty (N.C.). Pokud nejsou tyto kontakty využívány (např. pro připojení přídatných zařízení), musí být propojeny propojkou (proklemovány).

19 PŘÍDAVNÉ ZABEZPEČOVACÍ FUNKCE

Obr.2

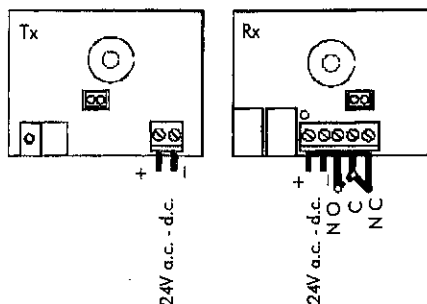

Obr.3

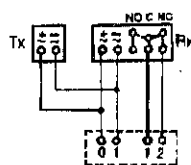

Ovládací panel ZK1

Obr.4

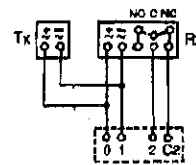

Ovládací panel ZK1

K řídicímu panelu ZK1 je možné připojit další přídatná bezpečnostní zařízení. Např., druhý pár fotobuněk (obr. 2) může sloužit k vytvoření následujících funkcí:

- Totální stop (úplné zastavení chodu vrat bez následného automatického zavírání vrat): Pohyb vrat může být obnoven otočením klíče v přepínací skříňce (selektoru), nebo pomocí radiového DO (dálkového ovládacího). (Obr. 3).
- Reverzaci chodu (tj. zavírání) ve fázi otevírání vrat můžete provést zapojením podle obr. 4.

20 PRAVIDELNÁ ÚDRŽBA

- Provádějte mazání všech rotujících částí.
- Kontrolujte elektrické přívodní kabely k motorovým pohonům.

Důležité upozornění: Před sejmutím ochranného krytu z jednotky ovládací a zahájením manipulace na základní desce vypněte elektrické napájení.